

- 技术要求:
1. 未注折弯半径为R0.2;
 2. 未注折弯角度为 $90 \pm 0.5^\circ$;
 3. 产品表面无明显毛刺, 划伤及压痕;
 4. 未注公差见附表;
 5. 压铆牢固, 无松动现象;
 6. 打磨平整, 无明显焊接缺陷。

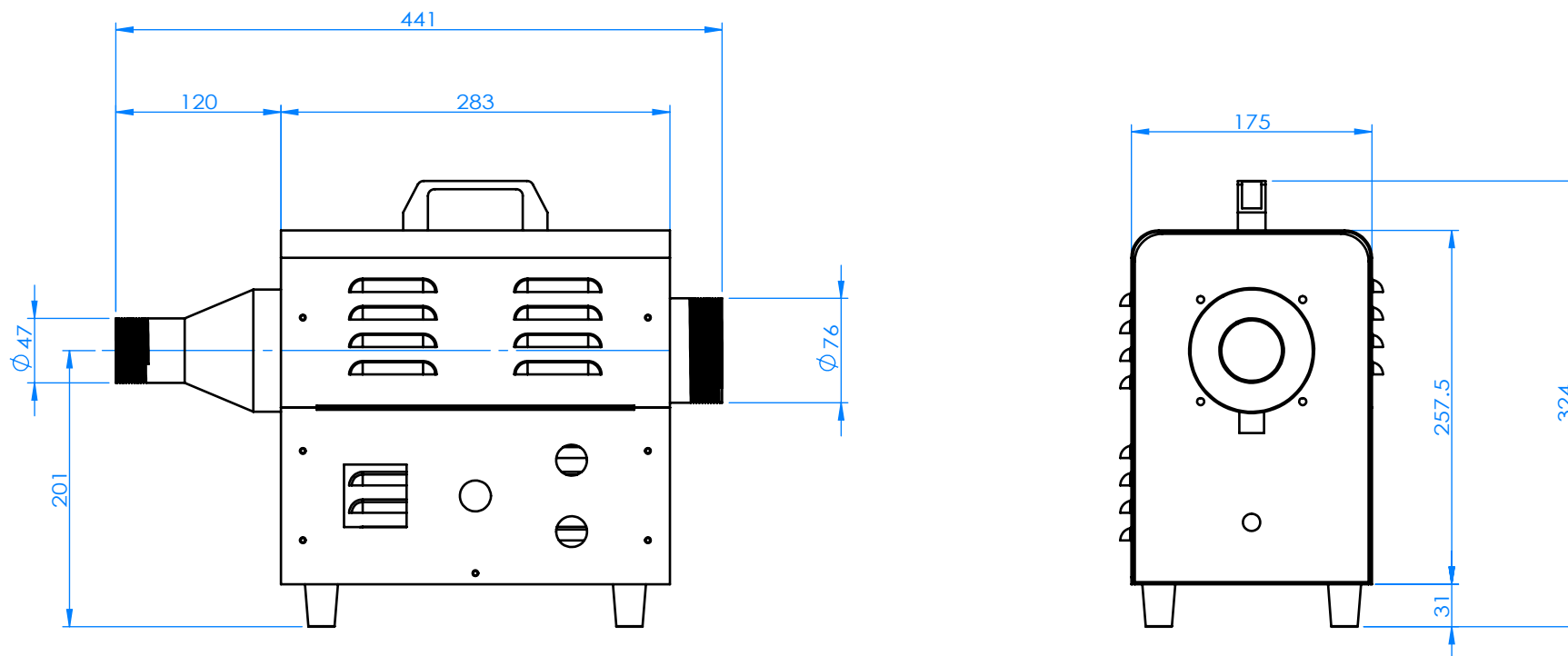

外形尺寸仅供参考，以实物为准。（单位：MM）

工艺

- 1: 配料
- 2: 数冲
- 3: 去毛刺
- 4: 折弯
- 5: 待焊

>2000-4000	±2	±0.8	△							涂装	3KW热风机装配	单位: mm
>1000-2000	±1.2	±0.5	△							产品名称		
>400-1000	±0.8	±0.3	△							产品编号	XXXXXXXXXX	单机用量
>120-400	±0.5	±0.2	标记	处数	更改文件号	更改签字	更改日期	备注		材料		版本
>30-120	±0.3	±0.15	设计		签字	日期	2021/11/19	审核				1
>6-30	±0.2	±0.1	校对					工艺				A
>3-6	±0.1	±0.05	标准化					批准				
0.5-3	±0.1	±0.05										
未标注尺寸公差范围	中级	精级		日期						FEILO		